

INSPIRON™

KURULUM KILAVUZU

DELL™
YOURS IS HERE

INSPIRON™

KURULUM KILAVUZU

Tescilli model: DCME ve D06M

Düzenleyici türü: D06M001

Not, Dikkat ve Uyarılar

 **NOT:** NOT, bilgisayarınızdan daha iyi şekilde yararlanmanızı sağlayan önemli bilgiler verir.

 **DİKKAT:** Bir DİKKAT ifadesi, donanımda olabilecek hasarları ya da veri kaybını belirtir ve bu sorunun nasıl önleneceğini anlatır.

 **UYARI:** UYARI, meydana gelebilecek olası maddi hasar, kişisel yaralanma veya ölüm tehlikesi anlamına gelir.

Bu belgedeki bilgiler önceden bildirilmeksizin değiştirilebilir.

© 2010 Dell Inc. Tüm hakları saklıdır.

Dell Inc.'nin yazılı izni olmadan bu materyallerin herhangi bir şekilde çoğaltılması kesinlikle yasaktır.

Bu metinde kullanılan ticari markalar: *Dell, DELL* logosu, *YOURS IS HERE, Inspiron, Solution Station* ve *DellConnect* Dell Inc.'in ticari markalarıdır; *Intel, Celeron* ve *Pentium* Intel Corporation'ın ABD ve diğer ülkelerde tescilli ticari markaları; *Core* ise ticari markasıdır; *AMD, AMD Sempron, AMD Athlon, AMD Phenom* ve *ATI Radeon* Advanced Micro Devices, Inc'in ticari markalarıdır; *Microsoft, Windows, Windows Vista* ve *Windows Vista* başlat düğmesi logosu, Microsoft Corporation'ın ABD ve/veya diğer ülkelerde ticari veya tescilli ticari markalarıdır; *Blu-ray Disc* Blu-ray Disc Association'ın ticari markasıdır; *Bluetooth* Bluetooth SIG, Inc.'ye ait olan ve Dell tarafından lisans altında kullanılan tescilli ticari markadır.

Bu belgede, marka ve ticari unvanların sahiplerine ya da ürünlerine atıfta bulunmak için başka ticari marka ve ticari unvanlar kullanılabilir. Dell Inc. kendine ait olanların dışındaki ticari markalar ve ticari unvanlarla ilgili hiçbir mülkiyet hakkı olmadığını beyan eder.

Mart 2010

P/N HXM0R

Rev. A00

İçindekiler

Inspiron Masaüstü Bilgisayarınızı Kurma 5

- Bilgisayarınızı Kurmadan Önce 5
- Ekranı Bağlama 6
- Klavyeyi ve Fareyi Bağlama 8
- Ağ Kablosunu Bağlama (İsteğe bağlı) . . . 9
- Güç Kablosunu Bağlama 10
- Güç Düğmesine Basın 11
- Microsoft Windows'u Kurun 12
- Sistem Kurtarma Ortamı Oluşturun (Tavsiye edilir) 12
- İnternet'e Bağlanın (İsteğe Bağlı). 13

Inspiron Masaüstü Bilgisayarınızı Kullanma 16

- Önden Görünüm Özellikleri 16
- Arkadan Görünüm Özellikleri 18
- Arka Panel Konnektörleri 20

- Yazılım Özellikleri 22
- Dell Dock 23
- Dell DataSafe Çevrimiçi Yedekleme. . . . 24

Sorunları Çözme 25

- Sesli Uyarı Kodları 25
- Ağ Sorunları 26
- Güç Sorunları 27
- Bellek Sorunları 29
- Kilitlenmeler ve Yazılım Sorunları 30

Destek Araçlarını Kullanma 32

- Dell Destek Merkezi 32
- Dell İndirmelerim 33
- Sistem İletileri 33
- Donanım Sorun Giderici 36
- Dell Diagnostics 36

İçindekiler

İşletim Sisteminizi Geri Yükleme . . .	41	Daha Fazla Bilgi ve Kaynak Bulma . . .	58
System Restore (Sistem Geri Yükleme)	42	Temel Özellikler	61
Dell DataSafe Local Backup	43	Ek	65
Sistem Kurtarma Ortamı	46	Macrovision Ürün Bildirimi	65
Dell Factory Image Restore	47	NOM veya Resmi Meksika Standardı'na İlişkin Bilgiler (Sadece Meksika)	66
Yardım Alma	49	Dizin	67
Teknik Destek ve Müşteri Hizmetleri . . .	50		
DellConnect	50		
Çevrimiçi Hizmetler	51		
Sipariş Durumu Otomatik Yanıt Hizmeti	52		
Ürün Bilgileri	52		
Parçaları Garanti Kapsamında Onarım veya Değiştirme için Gönderme	53		
Aramadan Önce	54		
Dell'e Başvurma	56		

Inspiron Masaüstü Bilgisayarınızı Kurma

Bu bölümde Inspiron™ masaüstü bilgisayarınızın kurulması ile ilgili bilgiler verilmektedir.

⚠ UYARI: Bu bölümdeki yordamları gerçekleştirmeye başlamadan önce, bilgisayarınızla birlikte gelen güvenlik bilgilerini okuyun. Ek güvenlik en iyi uygulama bilgileri için www.dell.com/regulatory_compliance adresindeki Regulatory Compliance (Yasal Uygunluk) Ana Sayfasına bakın.

Bilgisayarınızı Kurmadan Önce

Bilgisayarınızı yerleştirirken, güç kaynağına kolayca erişebildiğinizden, havalandırmanın yeterli olduğundan ve bilgisayarınızın yerleştirildiği yüzeyin düz olduğundan emin olun.

Bilgisayarın çevresindeki hava akışının engellenmesi, bilgisayarınızın aşırı ısınmasına neden olabilir. Bilgisayarın aşırı ısınmasını önlemek için bilgisayarın arka tarafında en az 10,2 cm (4 inç) ve diğer taraflarda da minimum 5,1 cm (2 inç) aralık bırakıldığından emin olun. Açık olduğu sırada, bilgisayarınızı asla dolap ya da çekmece gibi kapalı bir yere koymamalısınız.

Ekranı Bağlama









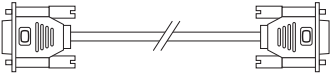
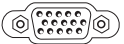

Bilgisayarınızın dahili VGA ve HDM video konnektörü vardır.

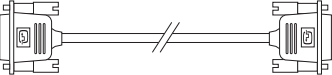
 **NOT:** Ayrı bir ekran kartı satın aldıysanız bir DVI konnektörü de bulunabilir.

HDMI'dan DVI'ya adaptörü ve ilave HDMI veya DVI kablolarını, www.dell.com adresinde hizmet veren Dell web sitesinden satın alabilirsiniz.

Bilgisayarınız ve ekranınızda mevcut konnektörler için uygun kabloyu kullanın. Bilgisayarınız ve ekranınızda mevcut konnektörleri tanımlamak için aşağıdaki tabloyu kullanın.

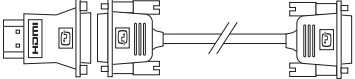
 **NOT:** Tek bir ekranı bağlarken, ekranı bilgisayarınızdaki konnektörlerden SADECE BİRİSİNE bağlayın.

Bağlantı Tipi	Bilgisayar	Kablo	Ekran
VGA'dan VGA'ya (VGA kablosu)			
DVI'dan DVI'ya (DVI kablosu)			
HDMI'dan HDMI'ya (HDMI kablosu)			
HDMI'dan DVI'ya (HDMI'dan DVI'ya bağdaştırıcısı + DVI kablosu)			

Klavyeyi ve Fareyi Bağlama

USB klavyenizi ve farenizi bilgisayarınızın arka panelindeki USB konnektörlerine bağlayın.

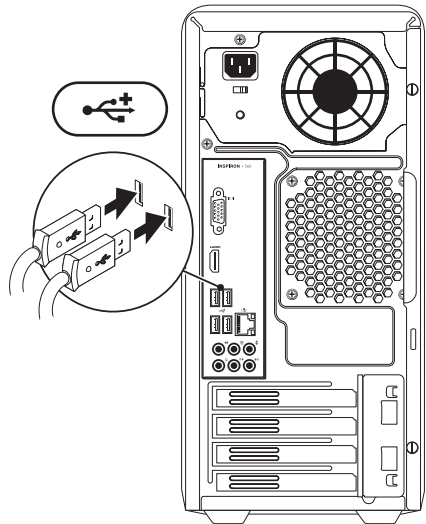

Ağ Kablosunu Bağlama (İsteğe bağlı)

Bilgisayarınızın kurulumunu tamamlamak için ağ bağlantısına ihtiyaç yoktur fakat mevcut bir ağ bağlantısına veya kablolu bir internet bağlantısına sahipseniz (bir geniş bant aygıtı veya ethernet jakı gibi) şimdi bağlayabilirsiniz.

NOT: Ağ konnektörüne (RJ45 konnektörü) bağlamak için sadece Ethernet kablosu kullanın. Telefon kablosunu ağ konnektörüne değil (RJ45 konnektörü) sadece modem konnektörüne (RJ11 konnektörü) bağlayın.

Bilgisayarınızı ağa veya geniş bant aygıtına bağlamak için, ağ kablosunun bir ucunu ağ bağlantı noktasına ya da ağ veya geniş bant aygıtınıza bağlayın. Ağ kablosunun diğer ucunu bilgisayarınızın arka panelindeki ağ konnektörüne (RJ45 konnektörü) takın. Ağ kablosu tam olarak yerine oturduğunda bir tık sesi duyarsınız.

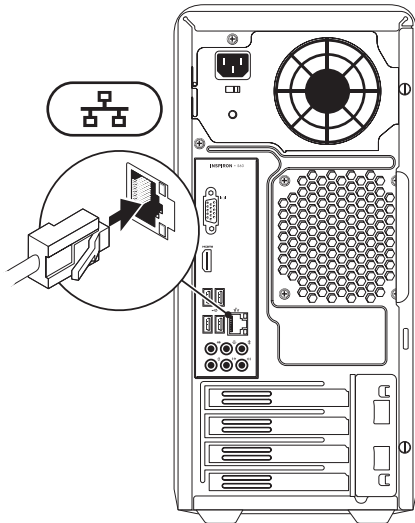

Güç Kablosunu Bağlama

△ **DİKKAT:** Bilgisayarınızın zarar görmesine engel olmaya yardımcı olmak için voltaj seçim anahtarının bölgenizdeki AC gücüne en yakın şekilde uyuşan voltaja ayarlandığına emin olun.

Voltaj seçim anahtarını bulmak için bkz. "Arkadan Görünüm Özellikleri" sayfa 18.

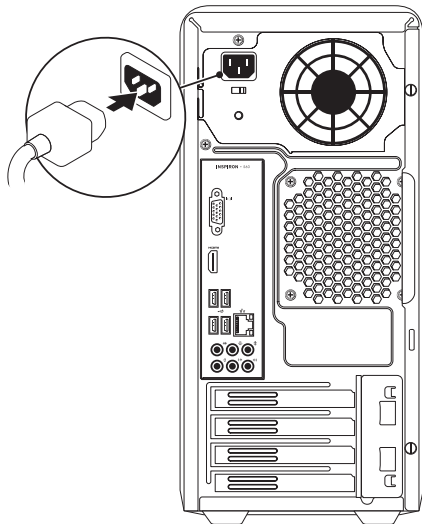

Güç Düğmesine Basın

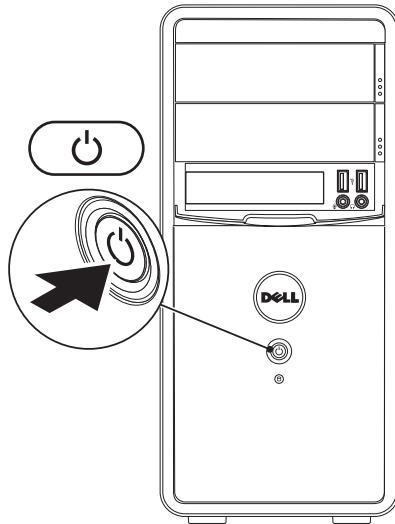

Microsoft Windows'u Kurun

Dell bilgisayarınız, Microsoft® Windows® işletim sistemi ile önceden yapılandırılmıştır. Windows işletim sistemini ilk kez kurmak için ekrandaki yönergeleri izleyin. Bu adımlar zorunludur ve tamamlanması zaman alabilir. Windows kurulum ekranları sizi aralarında lisans sözleşmelerinin kabul edilmesi, tercihlerin ayarlanması ve internet bağlantısının kurulmasının da yer aldığı çok sayıda prosedür içinde yönlendirecektir.

⚠ DİKKAT: İşletim sistemi kurulum işlemi yarıda kesmeyin. Kesmeniz halinde bilgisayarınız kullanılmaz hale gelebilir ve bu durumda işletim sistemini yeniden yüklemeniz gerekir.

🔧 NOT: En iyi bilgisayar performansını elde etmek için support.dell.com adresinde bulunan, bilgisayarınıza uygun en son BIOS'u ve sürücülerini indirip yüklemeniz önerilir.

🔧 NOT: İşletim sistemi ve özellikler hakkında daha fazla bilgi için, bkz. support.dell.com/MyNewDell.

Sistem Kurtarma Ortamı Oluşturun (Tavsiye edilir)

🔧 NOT: Microsoft Windows'u kuramaz bir sistem kurtarma ortamı oluşturmanız tavsiye edilir.

Sistem kurtarma ortamı, veri dosyalarını korurken (*İşletim Sistemi* diskine ihtiyaç olmadan) bilgisayarını satın aldığınızdaki çalışır duruma geri getirmek için kullanılabilir. Donanım, yazılım, sürücü veya diğer sistem ayarında yapılan değişiklikler bilgisayarınızı istenmeyen bir çalışmaya durumuna getirirse sistem kurtarma ortamını kullanabilirsiniz.

Sistem kurtarma ortamı oluşturmak için aşağıdakilere ihtiyacınız olacaktır:

- Dell DataSafe Local Backup
- Minimum 8 GB kapasiteli USB bellek veya DVD-R/DVD+R/Blu-ray Disc™

 **NOT:** Dell DataSafe Local Backup yeniden yazılabilir diskleri desteklemez.

Bir sistem kurtarma ortamı oluşturmak için:

1. Güç kablosunun bağlı olduğundan ve bilgisayarın açık olduğundan emin olun.
2. Diski veya USB belleği bilgisayarınıza yerleştirin.
3. **Başlat**  → **Programlar** → **Dell DataSafe Local Backup** ögesini tıklayın.
4. **Sistem Kurtarma Ortamı Oluştur** ögesini tıklayın.
5. Ekrandaki yönergeleri izleyin.

 **NOT:** Sistem kurtarma ortamını kullanma hakkında bilgi için, bkz "Sistem Kurtarma Ortamı" sayfa 46.

İnternet'e Bağlanın (İsteğe Bağlı)

İnternete bağlanmak için, bir harici modem veya ağ bağlantısı ve bir İnternet Servis Sağlayıcısı'na (ISP) gereksinim vardır. Siparişinizde bir harici USB modem veya WLAN adaptörü yoksa, **www.dell.com** adresinden satın alabilirsiniz.

Kablolu Bağlantı Kurma

- Çevirmeli ağ bağlantısı kullanıyorsanız, internet bağlantınızı kurmadan önce telefon kablosunun bir ucunu isteğe bağlı modeme, diğer ucunu da telefon prizine takın.
- DSL veya kablo/uydu modem bağlantısı kullanıyorsanız, kurulum yönergeleri için ISP'nize veya cep telefonu servisini veren kuruluşa başvurun.

Kablolu İnternet bağlantınızın kurulumunu tamamlamak için 14. sayfadaki "İnternet Bağlantınızı Kurma" bölümünde verilen yönergeleri izleyin.

Kablosuz Bağlantı Kurma

-  **NOT:** Kablosuz yönlendiricinizi kurmak için, yönlendiricinizle birlikte gelen belgelere bakın.

Kablosuz internet bağlantınızı kullanabilmek için öncelikle kablosuz yönlendiricinize bağlanmalısınız.

Kablosuz yönlendirici bağlantınızı kurmak için:

Windows Vista®

1. Açık dosyaları kaydedip kapatın ve açık programlardan çıkın.
2. **Başlat**  → **Bağlan** öğelerini tıklayın.
3. Ekrandaki yönergeleri izleyerek kurulumu tamamlayın.

Windows® 7

1. Açık dosyaları kaydedip kapatın ve açık programlardan çıkın.
2. **Başlat**  → **Denetim Masası** öğesini tıklayın.

3. Arama kutusuna, ağ yazın ve ardından **Ağ ve Paylaşım Merkezi** → **Bir ağa bağlan** öğesini tıklayın.
4. Kurulumu tamamlamak için ekrandaki yönergeleri izleyin.

İnternet Bağlantınızı Kurma



ISS'ler ve ISS'lerin hizmetleri ülkeye göre değişir. Ülkenizde verilen hizmetleri öğrenmek için ISS'nize başvurun.

İnternet'e bağlanamıyorsanız, ancak önceden bağlandıysanız, ISS'nizin hizmetinde bir kesinti olabilir. Hizmetin var olup olmadığını öğrenmek için ISS'nize başvurun veya daha sonra tekrar bağlanmayı deneyin.



ISS bilgilerinizi elinizin altında bulundurun. ISS'niz yoksa, **İnternet'e Bağlan** sihirbazı bir ISS edinmenize yardımcı olabilir.

İnternet bağlantınızı kurmak için:

Windows Vista

1. Açık dosyaları kaydedip kapatın ve açık programlardan çıkın.
 2. **Başlat**  → **Denetim Masası** ögesini tıklatın.
 3. Arama kutusuna, ağ yazın ve ardından **Ağ ve Paylaşım Merkezi** → **Bir bağlantı veya ağ kur** → **İnternete bağlan** ögesini tıklatın.
İnternete Bağlan penceresi görünür.
-  **NOT:** Ne tür bir bağlantı seçeceğinizi bilmiyorsanız, **Seçmeme yardım et'i** tıklatın veya ISS'nize başvurun.
4. Kurulumu tamamlamak için ekrandaki yönergeleri izleyin ve ISS'nizin verdiği kurulum bilgilerini kullanın.

Windows 7

1. Açık dosyaları kaydedip kapatın ve açık programlardan çıkın.
 2. **Başlat**  → **Denetim Masası** ögesini tıklatın.
 3. Arama kutusuna, ağ yazın ve ardından **Ağ ve Paylaşım Merkezi** → **Bir bağlantı veya ağ kur** → **İnternete bağlan**.
ögesini tıklatın. **İnternete Bağlan** penceresi görünür.
-  **NOT:** Ne tür bir bağlantı seçeceğinizi bilmiyorsanız, **Seçmeme yardım et'i** tıklatın veya ISS'nize başvurun.
4. Kurulumu tamamlamak için ekrandaki yönergeleri izleyin ve ISS'nizin verdiği kurulum bilgilerini kullanın.

Inspiron Masaüstü Bilgisayarınızı Kullanma

Bu bölüm, Inspiron™ masaüstünüz üzerinde mevcut olan özellikler hakkında bilgi sağlar.

Önden Görünüm Özellikleri





- 1 Optik sürücü çıkarma düğmesi (2)** — Basıldığında optik sürücü tepsisini çıkarır.

- 2  USB 2.0 konnektörleri (2)** — Bellek anahtarları, genellikle dijital kameralar ve MP3 çalarlar gibi USB aygıtlarını bağlamak içindir.

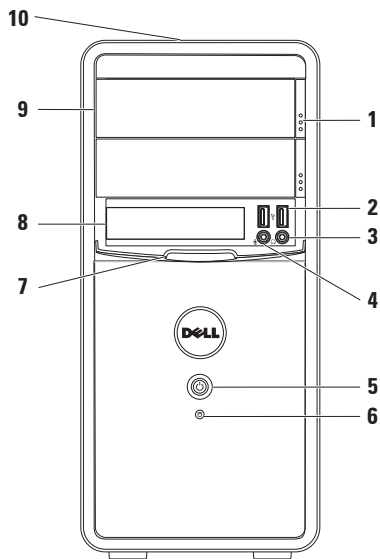
- 3  Kulaklık konnektörü** — Kulaklıkları bağlamak içindir.

NOT: Hoparlör veya ses sistemini bağlamak için bilgisayarın arkasındaki ses konnektörünü kullanın.



- 4  **Hat girişi veya Mikrofon konnektörü** — Ses girişi için mikrofonu bağlar.
- 5  **Güç düğmesi** — Basıldığı zaman bilgisayarı açıp kapatmak içindir. Bu düğmenin ortasındaki ışık güç durumunu gösterir.
NOT: Güç sorunları hakkında bilgi için, bkz "Güç Sorunları" sayfa27.
- 6  **Sabit disk etkinlik ışığı** — Bilgisayar veri okurken veya yazarken yanar. Yanıp sönen ışık sabit disk etkinliğini gösterir.
 **DİKKAT: Veri kaybını önlemek için, sabit disk etkinlik ışığı yanıp sönerken bilgisayarı kesinlikle kapatmayın.**

- 7 **FlexBay kapağı** — FlexBay yuvasını kaplar.
- 8 **FlexBay yuvası** — Ortam Kart Okuyucusunu veya ek bir sabit sürücüyü destekleyebilir.
- 9 **Optik sürücü (2)** — CD, DVD ve Blu-ray diskleri yürütür veya bunlara yazar (isteğe bağlı). Diski optik sürücü tepsisine yerleştirirken üzerinde baskı veya yazı olan tarafın yukarı dönük olduğundan emin olun.
- 10 **Servis Etiket ve Hızlı Servis Kodu (arka tarafta kasanın üst kısmında bulunan)** — Dell Destek web sitesine eriştiğinizde veya dell teknik desteği aradığınızda bilgisayarınızı tanımlamanıza yardımcı olur.

Arkadan Görünüm Özellikleri

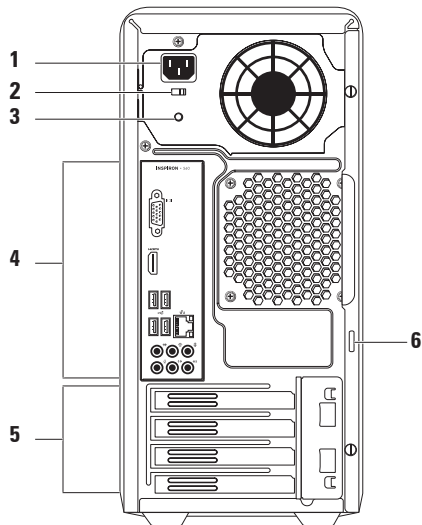

- 1 Güç konnektörü** — Güç kablosuna bağlanır. Konnektörün görünümü çeşitli şekillerde olabilir.
- 2 Voltaj seçim anahtarı** — Bölgenize uygun voltaj oranını seçmenizi sağlar.
- 3 Güç kaynağı tanılama ışığı** — Güç kaynak biriminde güç kullanılabilirliğini gösterir.
NOT: Güç kaynağı ışığı tüm bilgisayarlarda olmayabilir.
- 4 Arka panel konnektörleri** — USB, ses ve diğer aygıtları uygun konnektörlere bağlayın.
- 5 Genişletme kartı yuvaları** — Takılı her PCI ve PCI express kartı için erişim konnektörü sağlar.
- 6 Kilit halkaları** — Bilgisayarınızın iç kısmına yetkisiz girişi engellemek için standart bir kilit ekler.

Arka Panel Konnektörleri





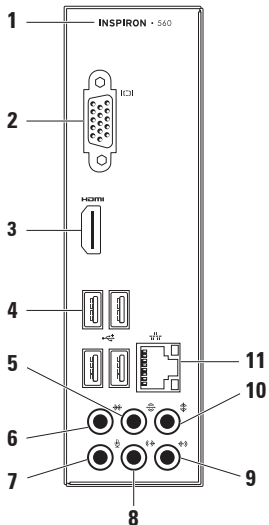



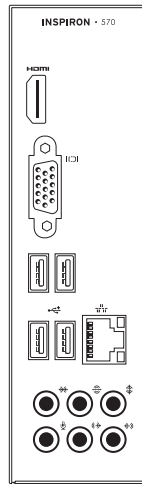

NOT: Bilgisayarınızın modeline bağlı olarak, konnektörlerin kesin yerleri değişik olabilir.

Inspiron 560



Inspiron 570



- 1 Bilgisayarınızın model numarası.
- 2  **VGA konektörü** — Ekranı bağlanır.
- 3  **HDMI konektörü** — 5.1 ses ve video sinyallerini TV'ye bağlamak içindir.
NOT: Monitörle kullanıldığında sadece video sinyallerini okuyacaktır.
- 4  **USB 2.0 konektörleri (4)** — Fare, yazıcı, klavye, harici sürücü ya da MP3 çalar gibi USB aygıtlarını bağlamak için kullanılır.
- 5  **Arka Sol/Sağ surround konektörü** — Arka Sol/Sağ surround hoparlörlerine bağlanır.
- 6  **Yan Sol/Sağ surround konektörü** — Yan Sol/Sağ surround hoparlörlerine bağlanır.
- 7  **Mikrofon konektörü** — Ses veya telefon programına ses girişi yapmak için bir mikrofona bağlanır.
- 8  **Ön Sol/Sağ hat çıkışı konektörü** — Ön Sol/Sağ hoparlörlerine bağlanır.
- 9  **Hat girişi konektörü** — Mikrofon, kaset çalar, CD çalar veya VCR gibi kayıt veya çalma aygıtlarına bağlanır.
- 10  **Merkez/subwoofer konektörü** — Hoparlör veya subwoofer'a bağlanır.
- 11  **Ağ konektörü ve ışığı** — Kablolu bir ağ bağlantısı kullanıyorsanız bilgisayarınızı bir ağ ya da geniş bant aygıtına bağlar. Konektörün yanındaki iki ışık, kablolu ağ bağlantısının durumunu ve etkinliğini gösterir.

Yazılım Özellikleri

 **NOT:** Bu bölümde anlatılan özellikler hakkında daha fazla bilgi için, sabit diskinizde ya da support.dell.com/manuals adresindeki Dell Destek web sitesinde bulunan *Dell Teknoloji Kılavuzu*'na bakın.

Verimlilik ve İletişim

Bilgisayarınızı kullanarak sunum, broşür, tebrik kartı, el ilanı ve tablolar yaratabilirsiniz. Dijital fotoğrafları ve görüntüleri de düzenleyebilir ve görüntüleyebilirsiniz. Bilgisayarınızda yüklü olan yazılımın satın alma emrini denetleyin.

İnternet'e bağlandıktan sonra, web sitelerine erişebilir, bir e-posta hesabı kurabilir ve dosyaları karşıya veya karşıdan yükleyebilirsiniz.

Eğlence ve Çoklu Ortam

Bilgisayarınızı kullanarak video izleyebilir, oyun oynayabilir, kendi CD'lerinizi yaratabilir, müzik ve radyo istasyonlarını dinleyebilirsiniz.

Dijital fotoğraf makineleri ve cep telefonları gibi taşınabilir cihazlardaki resim ve video dosyalarını indirebilir ya da kopyalayabilirsiniz. İsteğe bağlı yazılım uygulamaları; bir disk üzerinde kayıtlı olan, MP3 çalar ve portatif eğlence cihazları gibi taşınabilir cihazlara kaydedilen ya da bağlı TV'ler, projektörler ve ev sinema sistemlerinde doğrudan oynatılabilen ve izlenebilen müzik ve video dosyalarını organize etmenizi ve oluşturmanızı sağlar.

Dell Dock

Dell Dock, sık kullanılan uygulamalara, dosyalara ve klasörlere kolay erişmenizi sağlayan bir grup simgeden oluşur. Aşağıdakileri gerçekleştirerek Dock'u kişiselleştirebilirsiniz:

- Simge ekleme veya kaldırma
- Dock'un rengini ve konumunu değiştirme
- İlişkili simgeleri kategorilere ayırıp gruplama
- Simgelerin çalışma biçimini değiştirme



Kategori Ekleme

1. Dock'u sağ tıklayın, **Kategori**→ **Ekle**'yi tıklayın. **Kategori Ekle/Düzenle** penceresi görüntülenir.
2. **Başlık** alanına kategori için bir başlık girin.
3. **Bir resim seç**: kutusundan kategoriye bir simge seçin .
4. **Kaydet**'i tıklayın.

Simge Ekleme

Bir simgeyi sürükleyin ve Dock veya kategoriye bırakın.

Bir Kategori veya Simgeyi Kaldırma

1. Dock'taki kategoriye veya simgeyi sağ tıklayın ve **Kısayolu sil** ya da **Kategoriye sil** öğesini tıklayın.
2. Ekrandaki yönergeleri izleyin.

Dock'u Kişiselleştirme

1. Dock'u sağ tıklayın ve ardından **Gelişmiş Ayar...**'i tıklayın.
2. Dock'u kişiselleştirmek için istenen öğeyi seçin.

Dell DataSafe Çevrimiçi Yedekleme

- ✍ **NOT:** Dell DataSafe Çevrimiçi Yedekleme, tüm bölgelerde bulunmayabilir.
- ✍ **NOT:** Hızlı yükleme veya indirme hızları için bir geniş bant bağlantısı tavsiye edilir.

Dell DataSafe Online, verilerinizi ve diğer önemli dosyalarınızı hızsızlık, yangın veya doğal felaketler gibi kötü kazalardan korumaya yardım eden otomatik bir yedekleme ve kurtarma servisedir. Hizmete, parola korumalı bir hesap kullanarak bilgisayarınızdan erişebilirsiniz.

Daha fazla bilgi için, delldatasafe.com adresine gidin.

Yedeklemeleri zamanlamak için:

1. Görev çubuğundaki Dell DataSafe Online simgesini  tıklatın.
2. Ekranda görünen yönergeleri uygulayın.

Sorunları Çözme

Bu bölümde bilgisayarınızla ilgili sorun giderme bilgileri verilmektedir. Aşağıdaki yönergeleri kullanarak sorununuzu çözemezseniz, 32. sayfadaki "Destek Araçlarını Kullanma" ya da 56. sayfadaki "Dell'e Başvurma" adlı bölümlere bakın.

Sesli Uyarı Kodları

Bilgisayarınız, hata veya sorun olması halinde, başlatma sırasında bir dizi uyarı sesi çıkarabilir. Sesli uyarı kodu adı verilen sesli uyarı dizileri bir sorunu belirtir. Sesli uyarı kodunu not alın ve Dell'e başvurun (56. sayfadaki "Dell'e Başvurma" bölümüne bakın).

Sesli Uyarı Kodu	Olası Sorun
Bir	Olası sistem kartı arızası — BIOS ROM sağlama toplamı arızası
İki	RAM algılanmadı NOT: Bellek modülünü taktıysanız veya değiştirdiyseniz, bellek modülünün düzgün bir şekilde yerine oturduğundan emin olun.
Üç	Olası sistem kartı arızası — Yonga kümesi hatası
Dört	RAM okuma/yazma arızası
Beş	Gerçek Zamanlı Saat arızası
Altı	Ekran kartı veya yonga arızası
Yedi	İşlemci arızası

Ağ Sorunları

Kablosuz Bağlantılar

Eğer ağ bağlantısı kaybolursa —

Kablosuz yönlendirici kapalı veya devre dışı bırakılmıştır.

- Kablosuz yönlendiricinizin açık ve veri kaynağınıza (kablolu modem ya da ağ hub'ı) bağlı olup olmadığını kontrol edin.
- Kablosuz yönlendiriciyle olan bağlantınızı yeniden kurun (14. sayfadaki "Kablosuz Bağlantı Kurma" bölümüne bakın).

Kablolu Bağlantılar

Ağ bağlantısı kesilirse —

- Kablonun takılı olduğundan ve zarar görmediğinden emin olmak için kabloyu kontrol edin.
- Bağlantı bütünlüğü ışığının durumunu kontrol edin.

Entegre ağ konnektöründeki bağlantı bütünlüğü ışığı bağlantınızın çalışır durumda olduğunu doğrulamanızı sağlar ve durumla ilgili bilgi verir:

- Kapalı — 10-Mbps ağ ve bilgisayar arasında iyi bir bağlantı var veya bilgisayar ağa herhangi bir fiziksel bağlantı algılayamıyor. Ağ bağlantınız çalışmıyorsa, ağ yöneticinizle temasa geçin.
- Sabit yanar yeşil ışık — 100 Mb/sn ağ ve bilgisayar arasında iyi bir bağlantı var.
- Sabit yanar turuncu ışık — 1000 Mb/sn ağ ve bilgisayar arasında iyi bir bağlantı var.

 **NOT:** Ağ konnektöründeki bağlantı bütünlüğü ışığı sadece kablolu ağ bağlantısı içindir. Bağlantı bütünlüğü ışığı kablosuz bağlantıların durumu ile ilgili bilgi vermez.

Sorun devam ederse, ağ yöneticinizle temasa geçin.

Güç Sorunları

Güç ışığı yanmıyorsa — Bilgisayarınız hazırda beklet modundadır, kapalıdır veya elektrik gitmiyordur.

- Normal çalışmaya dönmek için güç düğmesine basın.
- Güç konnektörünü çıkarıp hem bilgisayarın güç konnektörüne hem de elektrik prizine tekrar takın.
- Bilgisayarınız çok çıkışlı bir elektrik prizine bağlıysa, prizin elektrik prizine takılı ve açık olduğundan emin olun. Bilgisayarın doğru çalıştığından emin olmak için güç koruma aygıtlarını, çok çıkışlı elektrik prizlerini ve elektrik uzatma kablolarını devre dışı bırakın.
- Elektrik prizine lamba gibi başka bir cihaz takarak, prizin sorunsuz çalıştığından emin olun.

- Bilgisayarın arka tarafında bulunan güç kaynağı tanılama ışığının açık olduğundan emin olun. Eğer ışık yanmıyorsa güç kaynağı veya kablosuyla ilgili muhtemel bir sorun olabilir.
- Eğer sorun devam ederse, Dell'e başvurun (56. sayfadaki "Dell'e Başvurma" adlı bölüme bakın).

Güç ışığı sabit olarak beyaz renkte yanıyor ve bilgisayar tepki vermiyorsa — Ekran bağlanmamış veya gücü açık konumda olmayabilir.

- Ekranın düzgün bir şekilde bağlandığından emin olun ve ardından kapatıp tekrar açın.
- Sorun devam ederse Dell'e başvurun (56. sayfadaki "Dell'e Başvurma" bölümüne bakın).

Güç ışığı sabit olarak sarı renkte yanıyor —

- Bilgisayar uyku veya bekleme durumundadır. Normal çalışmayı devam ettirmek için klavyenizde bir tuşa basın, bağlı fareyi hareket ettirin veya güç düğmesine basın.
- Sistem kartında veya güç kaynağında sorun olabilir. Yardım için Dell'e başvurun (56. sayfadaki "Dell'e Başvurma" adlı bölüme bakın).

Güç ışığı yanıp sönen sarı ise — Sistem kartı ile ilgili bir sorun olabilir.

Yardım için Dell'e başvurun (56. sayfadaki "Dell'e Başvurma" adlı bölüme bakın).

Bilgisayarınızın sinyalleri almasını engelleyen bir girişim ile karşılaşsanız —

İstenmeyen bir sinyal diğer sinyalleri etkileyerek ya da engelleyerek girişime neden oluyor. Girişimin bazı olası nedenleri aşağıda belirtilmiştir:

- Güç, klavye ve fare uzatma kabloları.
- Çok çıkışlı elektrik prizine çok fazla aygıt bağlı.
- Aynı elektrik prizine çok çıkışlı elektrik prizleri bağlanmış.

Bellek Sorunları

Yetersiz bellek mesajı alırsanız —

- Açık dosyaları kaydedip kapatın ve kullanmadığınız açık programlardan çıkın ve sorunun giderilip giderilmediğine bakın.
- En az bellek gereksinimleri için yazılım belgelerine bakın. Gerekirse, ek bellek takın (bkz *Servis El Kitabı* support.dell.com/manuals).
- Bellek modülünü (modüllerini) konnektör(ler)e yeniden takın (support.dell.com/manuals adresindeki *Servis El Kitabı*'na bakın).
- Sorun devam ederse Dell'e başvurun (56. sayfadaki "Dell'e Başvurma" bölümüne bakın).

Başka bellek sorunlarıyla karşılaşırsanız —

- Bellek takma kurallarına uyduğunuzu kontrol edin (support.dell.com/manuals adresindeki *Servis El Kitabı*'na bakın).
- Bellek modülünün bilgisayarınızla uyumlu olup olmadığını kontrol edin. Bilgisayarınız DDR3 belleği destekler. Bilgisayarınız tarafından desteklenen bellek türleri hakkında daha fazla bilgi için, 61. sayfadaki "Temel Özellikler" adlı bölüme bakın.
- Dell Diagnostics programını çalıştırın (36. sayfadaki "Dell Diagnostics programı" adlı bölüme bakın).
- Sorun devam ederse Dell'e başvurun (56. sayfadaki "Dell'e Başvurma" bölümüne bakın).

Kilitlenmeler ve Yazılım Sorunları

Bilgisayar başlatılamıyorsa — Güç kablosunun bilgisayara ve prize sıkıca takılı olduğundan emin olun.

Bir program tepki vermeyi durdurursa — Programı sonlandırın:

1. Aynı anda <Ctrl><Shift><Esc> tuşlarına basın.
2. **Uygulamalar**'ı tıklatın.
3. Yanıt vermeyen programı seçin
4. **Görevi Sonlandır**'ı tıklatın.

Bir program sürekli çakışmaya neden oluyorsa — Yazılımın belgelerine göz atın. Gerekirse programı kaldırıp yeniden yükleyin.

 **NOT:** Yazılımın kurulum yönergeleri genellikle yazılımın belgelerinde veya bir CD'de bulunur.

Bilgisayar yanıt vermiyorsa veya sabit bir mavi ekran belirmişse —

 **DİKKAT:** İşletim sistemi yoluyla bir kapatma yapamazsanız verileri kaybedebilirsiniz.

Klavyenizdeki bir tuşa basarak veya fareyi hareket ettirerek bir yanıt alamıyorsanız, güç düğmesine bilgisayar kapanana kadar en az 8 - 10 saniye basılı tutun. Ardından bilgisayarınızı yeniden başlatın.

Bir program daha önceki bir Microsoft® Windows® işletim sistemine göre tasarlanmışsa — Program Uyumluluk Sihirbazını çalıştırın. Program Uyumluluk Sihirbazı bir programı eski sürüm bir Microsoft® Windows® işletim sistemi ortamına benzer bir ortamda çalışabilmesi için yapılandırır.

Windows Vista®

1. **Başlat**  → **Denetim Masası** → **Programlar** → **Windows'un bu sürümü ile eski bir program kullan'ı tıklatın.**
2. Hoş geldiniz ekranında **İleri**'yi tıklatın.
3. Ekrandaki yönergeleri izleyin.

Windows® 7

1. **Başlat**  → **Denetim Masası** → **Programlar** → **Windows'un eski sürümleri için yapılmış programları çalıştır.**
2. Hoş geldiniz ekranında **İleri**'yi tıklatın.
3. Ekrandaki yönergeleri izleyin.

Başka yazılım sorunlarınız varsa —

- Dosyalarınızı hemen yedekleyin.
- Sabit sürücü veya CD'leri denetlemek için bir virüs tarama programı kullanın.
- Açık dosya veya programları kaydedip kapatın ve bilgisayarınızı **Başlat**  menüsünden kapatın.

- Sorun giderme bilgileri için yazılım belgelerine bakın veya yazılım üreticisine başvurun:
 - Programın bilgisayarınızda yüklü işletim sistemi ile uyumluluğundan emin olun.
 - Bilgisayarınızın yazılımı çalıştırmak için en düşük donanım gereksinimlerini karşıladığından emin olun. Bilgi için yazılım belgelerine bakın.
 - Programın yüklendiğinden ve uygun şekilde yapılandırıldığından emin olun.
 - Aygıt sürücülerinin programla çakışmadığından emin olun.
 - Gerekirse programı kaldırıp yeniden yükleyin.

Destek Araçlarını Kullanma

Dell Destek Merkezi

Dell Destek Merkezi, ihtiyaç duyduğunuz servis, destek ve sisteme özel bilgileri bulmanıza yardım eder.

Uygulamayı başlatmak için görev

çubuğunda  simgesini tıklatın.

Dell Destek Merkezi giriş sayfasında bilgisayarınızın model numarası, servis etiketi, hızlı servis kodu ve servis iletişim bilgileri görüntülenir.

Giriş sayfası, aşağıdakilere erişmek için de bağlantılar içerir:



Self Help (Sorun Giderme, Güvenlik, Sistem Performansı, Ağ/İnternet, Yedekleme/Kurtarma ve Windows işletim sistemi)



Uyarılar (bilgisayarınızla ilgili teknik destek uyarıları)



Dell Desteği (DellConnect™ ile Teknik Destek, Müşteri Hizmetleri, Eğitim ve Öğreticiler, Solution Station™ ile Nasıl Yapılır Yardımı ve PC CheckUp ile Çevrimiçi Tarama)



Sisteminiz Hakkında (Sistem Belgeleri, Garanti Bilgileri, Sistem Bilgileri, Yükseltmeler ve Aksesuarlar)

Dell Destek Merkezi ve kullanılabilir destek araçları hakkında daha fazla bilgi için, **support.dell.com** sitesindeki **Servisler** sekmesini tıklatın.

Dell İndirmelerim

 **NOT:** Dell İndirmelerim, tüm bölgelerde bulunmayabilir.

Yeni bilgisayarınıza önceden yüklenmiş bazı yazılımlar bir yedekleme CD veya DVD'si içermez. Bu yazılım Dell İndirmelerimde mevcuttur. Bu web sitesinden yeniden yüklemek veya kendi yedekleme ortamınızı oluşturmak için kullanılabilir yazılımları indirebilirsiniz.

Dell İndirmelerim'e kaydolmak ve kullanmak için:

1. downloadstore.dell.com/media adresine gidin.
2. Kaydolmak ve yazılımı indirmek için ekrandaki yönergeleri izleyin.

Yeniden kurun veya gelecekte kullanmak amacıyla yazılımın yedekleme ortamı oluşturun.

Sistem İletileri

Bilgisayarınızda bir sorun ya da bir hata varsa, sorunun ya da hatanın nedenini ve sorunu gidermek için yapılması gerekenleri saptamanıza yardımcı olacak bir sistem mesajı görüntülenebilir.

 **NOT:** Aldığınız ileti aşağıdaki örnekler arasında değilse, işletim sisteminin veya ileti görüntülediğinde çalışmakta olan programın belgelerine bakın. Alternatif olarak sabit sürücünüzde veya support.dell.com/manuals adresinde bulunan *Dell Teknoloji Kılavuzu*'na bakabilir ya da destek için 56. sayfadaki "Dell'e Başvurma" adlı bölüme bakın.

Dikkat! Bu sistemde önceki önyükleme teşebbüsleri [nnnn] denetim noktasında başarısız oldu. Bu sorunu çözme konusunda yardım için, lütfen bu denetim noktasını not edin ve Dell Teknik Desteği'ne başvurun — Bilgisayar aynı hata için arka arkaya üç defa önyükleme işlemini başaramadı. Yardım için Dell'e başvurun (56. sayfadaki "Dell'e Başvurma" adlı bölüme bakın).

CMOS sağlama toplamı hatası — Olası sistem kartı hatası veya düğme pil gücü düşük. Pilin değiştirilmesi gerekir. Yardım için support.dell.com/manuals adresindeki *Servis El Kitabına* bakın veya Dell'e başvurun (bkz. 56. sayfadaki "Dell'e Başvurma").

İşlemci fanı — İşlemci fanı arızalandı. CPU fanı değiştirilmelidir. Bkz. support.dell.com/manuals adresindeki *Servis El Kitabı*.

Sabit disk sürücü arızası — HDD POST sırasında olası sabit sürücü arızası. Yardım için Dell'e başvurun (56. sayfadaki "Dell'e Başvurma" adlı bölüme bakın).

Sabit disk sürücü okuma arızası — Sabit disk ön yükleme sınavı sırasında olası sabit sürücü arızası. Yardım için Dell'e başvurun (56. sayfadaki "Dell'e Başvurma" adlı bölüme bakın).

Klavye Hatası — Klavyeyi değiştirin veya kabloyu gevşek bağlantı açısından kontrol edin.

Hiçbir önyükleme aygıtı yok — Sabit sürücüde önyüklenebilir bölüm yok, sabit sürücü kablosu gevşek ya da önyüklenebilir bir aygıt yok.

- Önyükleme aygıtınız sabit disk sürücüsü ise, kabloların bağlı, sürücünün doğru şekilde takılmış ve önyüklenebilir aygıt olarak bölümlendirilmiş olduğundan emin olun.
- Sistem kurulumuna girin ve önyükleme sırası bilgisayarın doğru olduğundan emin olun. Bkz. support.dell.com/manuals adresindeki *Servis El Kitabı*.

Süreölçer sesi kesintisi yok — Sistem kartı üzerindeki yonga veya anakart arızalı olabilir. Yardım için support.dell.com/manuals adresindeki *Servis El Kitabına* bakın veya Dell'e başvurun (bkz. 56. sayfadaki "Dell'e Başvurma").

USB aşırı akım hatası — USB aygıtını çıkarın. USB aygıtınızın düzgün çalışması için daha fazla güce ihtiyacı var. USB aygıtınızı bağlamak için harici bir güç kaynağı kullanın ya da aygıtınızın iki USB kablosu varsa, her ikisini de bağlayın.

NOT – Sabit Disk Sürücüsü KENDİ KENDİNE İZLEME SİSTEMİ bir parametrenin normal çalışma aralığını aştığını bildirdi. Dell size verilerinizi düzenli olarak yedeklemenizi önerir. Aralık dışında çalışan bir parametre olası sabit disk sürücü sorunu göstergesi olabilir veya olmayabilir. — S.M.A.R.T hatası, olası sabit disk sürücü hatası. Yardım için Dell'e başvurun (56. sayfadaki "Dell'e Başvurma" adlı bölüme bakın).

Donanım Sorun Giderici

İşletim sistemi kurulumu sırasında bir aygıt algılanamazsa veya algılandığı halde, yanlış yapılandırılırsa, uyumsuzluğu çözmek için **Donanım Sorun Giderici**'yi kullanabilirsiniz.



Donanım Sorun Giderici'yi başlatmak için:

- 1. Başlat**  → **Yardım ve Destek**'i tıklatın.
- 2.** Arama alanına `donanım sorun giderici` yazın ve aramayı başlatmak için <Enter> tuşuna basın.
- 3.** Arama sonuçlarında sorunu en iyi şekilde tanımlayan seçeneği belirleyin ve kalan sorun giderme adımlarını izleyin.

Dell Diagnostics

Bilgisayarınızla ilgili bir sorun yaşarsanız, teknik yardım için Dell'e başvurmadan önce "Kilitlenmeler ve Yazılım Sorunları" bölümündeki gerekli kontrolleri yapın (bkz.30) ve Dell Diagnostics'i çalıştırın.

Başlamadan önce bu yordamları yazdırmanız önerilir.

-  **NOT:** Dell Diagnostics yalnızca Dell bilgisayarlarda çalışır.
-  **NOT:** *Drivers and Utilities* (Sürücüler ve Yardımcı Programlar) CD'si isteğe bağlıdır ve bilgisayarınızla birlikte verilmeyebilir.

Sınamak istediğiniz aygıtın sistem ayarlar programında görüntülediğinden ve etkin olduğundan emin olun. Sistem Kur (BIOS) programına girmek için POST (açılış sırasında kendi kendini sınama) esnasında <F2> tuşuna basın.

Sabit disk sürücünüzden veya *Drivers and Utilities* (Sürücüler ve Yardımcı Programlar) CD'sinden Dell Diagnostics programını başlatın.

Dell Diagnostics Programını Sabit Sürücünüzden Başlatma

Dell Diagnostics programı sabit disk sürücünüzde gizli bir tanılama yardımcı programı bölümündedir.

 **NOT:** Bilgisayarınızın ekranında herhangi bir şey görüntülenemiyorsa, (56. sayfadaki "Dell'e Başvurma" adlı bölüme bakın).

1. Bilgisayarın sorunsuz şekilde çalışan bir elektrik prizine bağlı olduğundan emin olun.
2. Bilgisayarınızı açın (veya yeniden başlatın).

3. DELL™ logosu görüldüğünde hemen <F12> tuşuna basın. Önyükleme menüsünden **Diagnostics** seçeneğini belirleyin ve <Enter> tuşuna basın. Bu, bilgisayarınızdaki Önyükleme Öncesi Sistem Değerlendirmesi'ni (PSA) çalıştırabilir.

 **NOT:** Çok uzun süre bekler ve işletim sistemi logosunu görürseniz, Microsoft® Windows® masaüstü görünene kadar beklemeye devam edin ve sonra bilgisayarınızı kapatıp yeniden deneyin.

 **NOT:** Hiçbir tanılama yardımcı programı bölümü bulunamadığını belirten bir ileti görürseniz, Dell Diagnostics programını *Drivers and Utilities* (Sürücüler ve Yardımcı Programlar) ortamından başlatın.

PSA çalıştırılırsa:

- a. PSA, sınamaları çalıştırmaya başlayacaktır.
- b. PSA başarılı bir şekilde tamamlanırsa, aşağıdaki mesaj görüntülenir: "Şu ana kadar bu sistemle ilgili herhangi bir hata bulunmadı. Kalan bellek sınamalarını gerçekleştirmek istiyor musunuz? Bu işlem, 30 dakika civarı veya daha fazla zaman alacaktır. Devam etmek istiyor musunuz? (Önerilir)."
- c. Bellek sorunları yaşıyorsanız <y>, yaşamıyorsanız <n> tuşuna basın. Şu mesaj görüntülenir:
"Dell Tanılama Yardımcı Programı Bölümü Önyükleniyor. Devam etmek için herhangi bir tuşa basın."
- d. **Bir Seçenek Belirleyin** penceresine gitmek için herhangi bir tuşa basın.

PSA çalıştırılmazsa:

Sabit sürücünüzdeki tanı yardımcı programı bölümünden Dell Diagnostics programını çalıştırmak ve **Bir Seçenek Belirleyin** penceresine gitmek için herhangi bir tuşa basın.

4. Uygulamak istediğiniz sınamayı seçin.
 5. Sınama sırasında bir sorunla karşılaşırsanız hata koduyla birlikte bir ileti ve sorunun tanımı ekranınızda belirecektir. Hata kodunu ve sorun tanımını not alın ve Dell'e başvurun (56. sayfadaki "Dell'e Başvurma" bölümüne bakın).
-  **NOT:** Bilgisayarınızın Service Tag (Servis Etiketi) numarası, her sınama ekranının en üstünde görüntülenir. Servis Etiketi, Dell'e başvurduğunuzda bilgisayarınızı tanımlamanıza yardımcı olur.

6. Sınamalar tamamlandığında **Bir Seçenek Belirleyin** penceresine dönmek için sınama ekranını kapatın.
7. Dell Diagnostics programından çıkmak için ve bilgisayarınızı yeniden başlatmak için **Exit** (Çıkış) ögesini tıklayın.

Dell Diagnostics Programını Drivers and Utilities (Sürücüler ve Yardımcı Programlar) CD'sinden Başlatma

 **NOT:** *Drivers and Utilities* (Sürücüler ve Yardımcı Programlar) CD'si bilgisayarınızla birlikte verilmeyebilir.

1. *Drivers and Utilities* (Sürücüler ve Yardımcı Programlar) CD'sini yerleştirin.
2. Bilgisayarınızı kapatın ve yeniden başlatın. DELL™ logosu görüntülenir görüntülenmez, <F12> tuşuna basın.

 **NOT:** Çok uzun süre bekler ve işletim sistemi logosunu görürseniz, Microsoft® Windows® masaüstü görünene kadar beklemeye devam edin ve sonra bilgisayarınızı kapatıp yeniden deneyin.

 **NOT:** Sonraki adımlar, önyükleme sırasını yalnızca bir kez değiştirir. Sonraki başlatmada, bilgisayar sistem kurulumu programında belirtilen aygıtlara göre önyükleme yapar.

3. Önyükleme aygıtı listesi görüldüğünde, **CD/DVD/CD-RW** seçeneğini vurgulayın ve <Enter> tuşuna basın.
4. Görüntülenen menüden **Boot from CD-ROM** (CD-ROM'dan başlat) seçeneğini belirtin ve <Enter> tuşuna basın.
5. CD menüsünü başlatmak için 1 yazın ve ilerlemek için <Enter> tuşuna basın.

Destek Araçlarını Kullanma

6. Numaralı listeden **Run the 32 Bit Dell Diagnostics**'i (32 Bit Dell Diagnostics Programını Çalıştır) seçin. Birden çok sürüm listelenmişse, bilgisayarınıza uygun sürümü seçin.
7. Uygulamak istediğiniz sınamayı seçin.
8. Sınama sırasında bir sorunla karşılaşırsanız hata koduyla birlikte bir ileti ve sorunun tanımı ekranınızda belirecektir. Hata kodunu ve sorun tanımını not alın ve Dell'e başvurun (56. sayfadaki "Dell'e Başvurma" bölümüne bakın).
-  **NOT:** Bilgisayarınızın Service Tag (Servis Etiketi) numarası, her sınama ekranının en üstünde görüntülenir. Servis Etiketi, Dell'e başvurduğunuzda bilgisayarınızı tanımlamanıza yardımcı olur.
9. Sınamalar tamamlandığında **Bir Seçenek Belirleyin** penceresine dönmek için sınama ekranını kapatın. Dell Diagnostics programından çıkmak için ve bilgisayarınızı yeniden başlatmak için **Exit** (Çıkış) öğesini tıklatın.
10. Dell Diagnostics programından çıkmak ve bilgisayarı yeniden başlatmak için **Çıkış**'ı tıklatın.
11. *Drivers and Utilities* (Sürücüler ve Yardımcı Programlar) CD'sini çıkarın.

İşletim Sisteminizi Geri Yükleme

Aşağıdaki seçenekleri kullanarak bilgisayarınızdaki işletim sistemini geri yükleyebilirsiniz:

△ DİKKAT: Dell Factory Image Restore veya *İşletim Sistemi* diskini kullanmak bilgisayarınızdaki tüm dosyaları kalıcı olarak siler. Mümkünse, bu seçenekleri kullanmadan önce veri dosyalarınızı yedekleyin.

Seçenek	Öncelikli çözüm olarak
Sistem Geri Yükleme	seçeneğini kullanın
Dell DataSafe Local Backup	Sistem Geri Yükleme sorununuzu çözmediği zaman
Sistem kurtarma ortamı	işletim sistemi arızası Sistem Geri Yükleme ve DataSafe Local Backup kullanımını engellediği zaman yeni takılmış bir sabit sürücüye fabrika imajını yüklerken
Dell Factory Image Restore	bilgisayarınızı satın aldığınız sıradaki çalışma durumuna geri yüklemek için
<i>Operating System (İşletim Sistemi)</i> diskini	bilgisayarınıza sadece işletim sistemini tekrar yüklemek için

✎ NOT: *İşletim Sistemi* diskini bilgisayarınızla birlikte verilmeyebilir.

System Restore (Sistem Geri Yükleme)

Microsoft® Windows® işletim sistemleri, donanıma, yazılıma veya sistem ayarlarına yapılan değişiklikler bilgisayarı istenmeyen bir sistem durumuna getirmişse, bilgisayarınızı önceki bir sistem durumuna geri yüklemenizi (veri dosyalarını etkilemeden) sağlayan Sistem Geri Yükleme seçeneğini sağlar. Sistem Geri Yükleme seçeneğinin bilgisayarınızda yaptığı hiçbir değişiklik geri alınamaz.

⚠ DİKKAT: Veri dosyalarınızı düzenli olarak yedekleyin. Sistem Geri Yükleme, veri dosyalarınızı izlemez veya kurtarmaz.

Sistem Geri Yükleme Uygulamasını Başlatma

1. **Başlat**  düğmesini tıklayın.
2. Arama kutusuna **Sistem Geri Yükleme** yazın ve <Enter> tuşuna basın.

✎ NOT: User Account Control (Kullanıcı Hesabı Denetimi) penceresi açılabilir. Bilgisayarda bir yöneticiyseniz, **Devam'**ı tıklayın; aksi takdirde istediğiniz eyleme devam etmek için yöneticinize başvurun.

3. **İleri'**yi tıklayın ve ekranda görüntülenen komutları izleyin.

Sistem Geri Yükleme özelliğinin sorununuzu çözmemesi durumunda son sistem geri yüklemeyi geri alabilirsiniz.

Son Sistem Geri Yüklemeyi Geri Alma

 **NOT:** Son sistem geri yüklemesini geri almadan önce, açık dosyaları kaydedip kapatın ve açık programlardan çıkın. Sistem geri yükleme bitene kadar herhangi bir dosyayı veya programı değiştirmeyin, açmayın veya silmeyin.

1. **Başlat**  düğmesini tıklayın.
2. Arama kutusuna *Sistem Geri Yükleme* yazın ve <Enter> tuşuna basın.
3. **Son geri yüklememi geri al**'ı ve **Devam**'ı tıklayın.
4. Kalan ekranlardaki yönergeleri izleyin.

Dell DataSafe Local Backup

 **DİKKAT:** Dell DataSafe Local Backup kullanmak tüm programı ve bilgisayarınızı aldıktan sonra yüklediğiniz tüm sürücüler kalıcı olarak kaldırır. Dell DataSafe Local Backup'ı kullanmadan önce bilgisayarınıza yüklemeniz gereken uygulamalar için yedekleme ortamı hazırlayın. Dell DataSafe Local Backup özelliğini sadece Sistem Geri Yükleme ile işletim sistemi sorununuzu çözemediğinizde kullanın.

 **DİKKAT:** Dell Datasafe Local Backup bilgisayarınızdaki veri dosyalarını korumak için tasarlanmış olsa da, Dell Datasafe Local Backup kullanmadan önce veri dosyalarınızı yedeklemeniz önerilir.

 **NOT:** Dell DataSafe Local Backup, tüm bölgelerde bulunmayabilir.

 **NOT:** Dell DataSafe Local Backup bilgisayarınızda kullanılabilir değilse, Dell Factory Image Restore'u kullanın (işletim sisteminizi geri yüklemek için bkz. "Dell Factory Image Restore" sayfa 47).

Dell DataSafe Local Backup'ı, sabit sürücünüzü, veri dosyalarını koruyarak, bilgisayarını satın aldığınız sıradaki çalışma durumuna geri yüklemek için kullanabilirsiniz.

Dell DataSafe Local Backup şunları yapmanızı sağlar:

- Bilgisayarınızı yedekleme ve önceki bir çalışma durumuna getirme
- Sistem kurtarma ortamı oluşturma

Dell DataSafe Local Backup Basic

Veri dosyalarını koruyarak fabrika imajını geri yüklemek için:

1. Bilgisayarınızı kapatın.
2. Bilgisayarınıza bağlı tüm aygıtları (USB sürücü, yazıcı vb) ayırın ve yakın zamanda eklenmiş tüm dahili donanımları sökün.

 **NOT:** Ekranı, klavyeyi, fareyi veya güç kablosunu sökmeyin.

3. Bilgisayarınızı açın.
4. DELL™ logosu görüldüğünde, **Gelişmiş Önyükleme Seçenekleri** penceresine erişmek için <F8> tuşuna birkaç defa basın.

 **NOT:** Çok uzun süre bekler ve işletim sistemi logosunu görürseniz, Microsoft® Windows® masaüstü görünene kadar beklemeye devam edin ve sonra bilgisayarınızı kapatıp yeniden deneyin.

5. **Bilgisayarınızı Onarın** seçeneğini belirleyin.
6. **Sistem Kurtarma Seçenekleri** menüsünden **Dell DataSafe Restore and Emergency Backup** (Dell DataSafe Geri Yükleme ve Acil Durum yedekleme) ögesini seçin ve ekrandaki yönergeleri izleyin.
-  **NOT:** Geri yükleme işlemi, geri yüklenecek verinin boyutuna bağlı olarak bir saat veya daha fazla sürebilir.
-  **NOT:** Daha fazla bilgi için support.dell.com adresindeki bilgi tabanı makale no. 353560'a bakın.

Dell DataSafe Local Backup Professional'a Yükseltme

 **NOT:** Satın alırken sipariş ettiyseniz Dell DataSafe Local Backup Professional bilgisayarınızda kurulu olabilir.

Dell DataSafe Local Backup Professional aşağıdakileri yapmanıza izin veren ek özellikler sağlar:

- Bilgisayarınızı dosya tiplerine göre yedekleme ve geri yükleme
- Dosyaları bir yerel depolama aygıtına yedekleme
- Otomatik yedekleme programlama

Dell DataSafe Local Backup Professional'a Yükseltmek için:

1. Görev çubuğundaki Dell DataSafe Local Backup simgesini  çift tıklatın.
2. **ŞİMDİ YÜKSELT!** ögesini tıklatın
3. Yükseltmeyi tamamlamak için ekrandaki yönergeleri izleyin.

Sistem Kurtarma Ortamı

△ **DİKKAT:** Sistem kurtarma ortamı bilgisayarınızdaki veri dosyalarını korumak için tasarlanmış olsa da, sistem kurtarma ortamını kullanmadan önce veri dosyalarınızı yedeklemeniz önerilir.

Sistem kurtarma ortamını, sabit sürücünüzü, bilgisayarınızdaki veri dosyalarını koruyarak, bilgisayarı satın aldığınız sıradaki çalışma durumuna geri yüklemek için kullanabilirsiniz.

Aşağıdaki durumlarda sistem kurtarma ortamını kullanın:

- İşletim sistemi arızası bilgisayarınızda yüklü olan kurtarma seçeneklerinin kullanımını engellediğinde.
- Verilerin geri yüklenmesini engelleyen sabit sürücü arızası meydana geldiğinde.

Sistem kurtarma ortamını kullanarak bilgisayarınızın fabrika imajını geri yüklemek için:

1. Sistem kurtarma diskini veya USB belleği takın ve bilgisayarı yeniden başlatın.
2. DELL™ logosu görüldüğünde hemen <F12> tuşuna basın.

■ **NOT:** Çok uzun süre bekler ve işletim sistemi logosunu görürseniz, Microsoft® Windows® masaüstü görünene kadar beklemeye devam edin ve sonra bilgisayarınızı kapatıp yeniden deneyin.

3. Listedeki uygun önyükleme aygıtını seçin ve <Enter> öğesine basın.
4. Kurtarma işlemini tamamlamak için ekrandaki yönergeleri izleyin.

Dell Factory Image Restore

△ **DİKKAT:** Dell Factory Image Restore kullanıldığında sabit sürücünüzdeki tüm veriler kalıcı olarak silinir ve bilgisayarınızı aldıktan sonra yüklediğiniz tüm programlar veya sürücüler kaldırılır. Mümkünse, bu seçenekleri kullanmadan önce verilerinizi yedekleyin. Dell Factory Image Restore özelliğini sadece Sistem Geri Yükleme ile işletim sistemi sorununuzu çözemediğinizde kullanın.

✎ **NOT:** Dell Factory Image Restore uygulaması bazı ülkelerde veya bazı bilgisayarlarda kullanılamayabilir.

✎ **NOT:** Dell Factory Image Restore bilgisayarınızda kullanılabilir değilse, Dell DataSafe Local Backup'ı kullanın (işletim sisteminizi geri yüklemek için bkz. "Dell DataSafe Local Backup" sayfa 43).

Dell Factory Image Restore işlevini işletim sisteminizi geri yüklemek için son yöntem olarak kullanabilirsiniz. Bu seçenek, sabit sürücünüzü bilgisayarınızı ilk aldığınızdaki çalışma durumuna döndürür. Bilgisayarınızı aldıktan sonra eklediğiniz veri dosyaları dahil tüm program veya dosyalar sabit sürücüden kalıcı olarak silinir. Veri dosyaları belgeleri, elektronik tabloları, e-posta mesajlarını, dijital fotoğrafları, müzik dosyalarını vb. içerir. Mümkünse, Dell Factory Image Restore uygulamasını kullanmadan önce tüm verileri yedekleyin.

Dell Factory Image Restore Uygulamasını Başlatma

1. Bilgisayarı açın.
2. DELL™ logosu görüldüğünde, **Gelişmiş Önyükleme Seçenekleri** penceresine erişmek için <F8> tuşuna birkaç defa basın.
 **NOT:** Çok uzun süre bekler ve işletim sistemi logosunu görürseniz, Microsoft® Windows® masaüstü görünene kadar beklemeye devam edin ve sonra bilgisayarınızı kapatıp yeniden deneyin.
3. **Bilgisayarınızı Onarın** öğesini seçin. **Sistem Kurtarma Seçenekleri** penceresi görünür.
4. Bir klavye düzeni seçin ve **İleri**'yi tıklayın.
5. Kurtarma seçeneklerine erişmek için yerel kullanıcı olarak oturum açın. Komut istemine erişmek için **User name** (Kullanıcı Adı) alanına `administrator` (yönetici) yazın ve ardından **OK** (Tamam) seçeneğini tıklayın.

6. **Dell Factory Image Restore** seçeneğini tıklayın. **Dell Factory Image Restore** karşılama ekranı görüntülenir.

 **NOT:** Yapılandırmanıza bağlı olarak **Dell Factory Tools** ve sonra **Dell Factory Image Restore** öğesini seçmeniz gerekebilir.

7. **İleri**'yi tıklayın. **Veri Silmeyi Onayla** ekranı görüntülenir.

 **NOT:** Dell Factory Image Restore ile devam etmek istemiyorsanız **İptal** düğmesini tıklayın.

8. Sabit sürüyü yeniden biçimlendirmek ve sistem yazılımını fabrika durumuna geri yüklemek istediğinizi onaylamak için onay kutusunu işaretleyin ve **İleri** düğmesini tıklayın.

Geri yükleme işlemi başlar ve tamamlanması beş dakika veya daha fazla sürebilir. İşletim sistemi ve fabrikada yüklenen uygulamalar fabrika konumuna döndürüldüğünde bir mesaj görüntülenir.

9. Bilgisayarınızı yeniden başlatmak için **Son**'u tıklayın.

Yardım Alma

Bilgisayarınızda bir sorunla karşılaşırsanız, tanılmak için aşağıdaki adımları tamamlayın ve sorunu giderin:

1. Bilgisayarınızın yaşamakta olduğu sorunla ilgili bilgiler ve yordamlar için 25. sayfadaki "Sorunları Çözme" adlı bölüme bakın.
2. Dell Diagnostics programını çalıştırma yordamları için, 36. sayfadaki "Dell Diagnostics programı" adlı bölüme bakın.
3. 55. sayfadaki "Tanı Denetim Listesi"ni doldurun.
4. Kurulum ve sorun giderme yordamlarında yardım almak için, **support.dell.com** adresindeki Dell'in çok çeşitli çevrimiçi hizmetlerini kullanabilirsiniz. Çevrimiçi Dell Destek sitesinin daha kapsamlı bir listesi için 51. sayfadaki "Çevrimiçi Hizmetler" adlı bölüme bakın.

5. Önceki adımlarda sorunu çözemediyse, Dell'e başvurun (bkz.56. sayfadaki "Dell'e Başvurma").

 **NOT:** Dell Destek hizmetini bilgisayardaki veya bilgisayarın yakınındaki bir telefonda ararsanız, destek personeli gerekli yordamlarda size yardımcı olabilir.

 **NOT:** Dell'in Hızlı Servis Kodu sistemi bütün ülkelerde bulunmayabilir.

Dell'in otomatik telefon sisteminden istendiğinde, çağrının doğrudan ilgili destek personeline yönlendirilebilmesi için Hızlı Servis Kodunuzu girin. Hızlı Servis Kodunuz yoksa **Dell Accessories** klasörünü açın, **Hızlı Servis Kodu** simgesini çift tıklatın ve yönergeleri izleyin.

 **NOT:** Aşağıdaki hizmetlerin bazılarının ABD dışında kullanılabilirliği her zaman mümkün değildir. Yerel Dell temsilcisini arayıp bunların mevcut olup olmadığını hakkında bilgi alın.

Teknik Destek ve Müşteri Hizmetleri

Dell'in destek servisinden yararlanarak, Dell donanımlarına ilişkin sorularınıza yanıt alabilirsiniz. Destek personeli hızlı ve doğru yanıtlar verebilmek için bilgisayar tabanlı tanıları kullanır.

Dell'in destek servisine başvurmak için, önce 54. sayfadaki "Aramadan Önce" adlı bölüme, ardından da bölgeniz için geçerli iletişim bilgilerine göz atın ya da **support.dell.com** adresini ziyaret edin.

DellConnect

DellConnect™, bir Dell hizmet ve desteğinin geniş bantlı bir bağlantı üzerinden bilgisayarınıza erişip, sorununuza tanı koymasını ve sizin denetiminizde onarılmasını sağlayan basit bir çevrimiçi erişim aracıdır. Daha fazla bilgi için **support.dell.com/dellconnect** sitesine gidin.

Çevrimiçi Hizmetler

Aşağıdaki web sitelerinden Dell ürünleri ve hizmetleri hakkında bilgi alabilirsiniz:

- **www.dell.com**
- **www.dell.com/ap** (sadece Asya/Pasifik ülkeleri)
- **www.dell.com/jp** (sadece Japonya)
- **www.euro.dell.com** (sadece Avrupa)
- **www.dell.com/la** (Latin Amerika ve Karayip ülkeleri)
- **www.dell.ca** (sadece Kanada)

Dell Destek hizmetlerine aşağıdaki web sitelerinden ve e-postayla erişebilirsiniz:

Dell Destek web siteleri

- **support.dell.com**
- **support.jp.dell.com** (sadece Japonya)
- **support.euro.dell.com** (sadece Avrupa)

Dell Destek e-posta adresleri:

- **mobile_support@us.dell.com**
- **support@us.dell.com**
- **la-techsupport@dell.com** (sadece Latin Amerika ve Karayip ülkeleri)
- **apsupport@dell.com** (sadece Asya/Pasifik ülkeleri)

Dell Pazarlama ve Satış e-posta adresleri

- **apmarketing@dell.com** (sadece Asya/Pasifik ülkeleri)
- **sales_canada@dell.com** (sadece Kanada)

Anonim dosya aktarım protokolü (FTP)

- **ftp.dell.com**

Kullanıcı olarak oturum açma: `anonim` olarak oturum açın ve e-posta adresinizi ve parolanızı kullanın.

Sipariş Durumu Otomatik Yanıt Hizmeti

Sipariş ettiğiniz herhangi bir Dell ürününün durumunu öğrenmek için, **support.dell.com** sitesine gidebilir veya sipariş durumu otomatik yanıt servisini arayabilirsiniz. Sesli yanıt sistemi siparişinizi bulmak ve durumunu bildirmek için sizden bilgi ister.

Siparişinizle ilgili eksik parça, yanlış parça, hatalı fatura gibi sorunlar varsa, yardım almak için Dell'e başvurun. Görüşme sırasında faturanızı veya irsaliyeyi yanınızda bulundurun.

Bölgenizde arayabileceğiniz telefon numarası için 56. sayfadaki "Dell'e Başvurma" adlı bölüme bakın.

Ürün Bilgileri



Dell'de bulunan diğer ürünler hakkında bilgi almanız gerekirse veya sipariş vermek isterseniz, **www.dell.com** adresini ziyaret edin. Bölgenizden arayabileceğiniz telefon numarasını öğrenmek veya bir satış temsilcisiyle görüşmek için, bkz. "Dell'e Başvurma" sayfa 56.

Parçaları Garanti Kapsamında Onarım veya Değiştirme için Gönderme

Onarım veya değiştirilmek üzere gönderilecek tüm parçaları aşağıda belirtilen şekilde hazırlayın:

 **NOT:** Ürünü Dell'e iade etmeden önce ürünün sabit sürücüsü ve depolama aygıtı üzerindeki tüm verileri yedeklediğinizden emin olun. Tüm gizli, kendinize ait, özel bilgilerinizi örneğin CD gibi çıkarılabilir ortamlardan da kaldırın. Dell, iadenizde dahil bulunabilecek hiçbir gizli, patentli veya kişisel bilgi; silinmiş veya bozulmuş veri ya da hasar görmüş veya kaybolmuş kaldırılabilir ortamlarınız için sorumluluk kabul etmez.

1. Dell'i arayıp İade Edilen Ürün Yetki Numarası alın ve bu numarayı kutunun üstüne kolayca ve açıkça görünecek şekilde yazın. Bölgenizde arayabileceğiniz telefon numarası için 56. sayfadaki "Dell'e Başvurma" adlı bölüme bakın.
2. Kutuya faturanın bir kopyasını ve iade nedenini belirten bir mektup ekleyin.
3. Yaptığınız sınamaları ve Dell Diagnostic programı tarafından bildirilen hata mesajlarını (55. sayfadaki "Dell Diagnostics programı" adlı bölüme bakın) gösteren Tanı Denetim Listesi'nin (36. sayfadaki "Tanı Denetim Listesi" adlı bölüme bakın) bir kopyasını ekleyin.
4. Gönderilen parça değiştirilecekse, parçaya ait tüm aksesuarları da (elektrik kabloları, yazılımlar, kılavuzlar vb.) gönderin.
5. İade edilecek malzemeyi orijinal (veya eşdeğer) ambalajı içerisine koyun.

-  **NOT:** Gönderim masrafları size aittir. Ayrıca, iade edilen tüm ürünlerin sigortalanması sizin sorumluluğunuzdadır ve Dell'e gönderilmesi sırasında hasar riskini dikkate almanız gerekir. Teslimde Ödeme (C.O.D.) paketleri kabul edilmemektedir.
-  **NOT:** Yukarıdaki gereklerin herhangi biri yerine getirilmeden yapılan iadeler Dell'in teslim masası tarafından geri çevrilecek ve size iade edilecektir.

Aramadan Önce

-  **NOT:** Görüşme sırasında Hızlı Servis Kodu yanınızda olmalıdır. Bu kod Dell'in otomatik destek telefon sisteminin çağrınızı daha doğru yönlendirmesine yardımcı olur. Servis Etiketiniz de sorulabilir.

Aşağıdaki Tanı Denetim Listesi'ni doldurmayı unutmayın. Mümkünse, yardım almak üzere Dell'i aramadan önce bilgisayarınızı açın ve bilgisayarınızdaki veya yakınındaki bir telefonu kullanın. Sizden klavyeyi kullanarak bazı komutlar girerseniz, işlemler sırasında ayrıntılı bilgi iletmeniz veya sadece bilgisayarın kendisinde yapılabilecek sorun giderme işlemlerini yapmanız istenebilir. Bilgisayarınızın belgelerini hazır bulundurun.

Tanı Denetim Listesi

- Ad:
- Tarih:
- Adres:
- Telefon numarası:
- Servis Etiketi ve Hızlı Servis Kodu (bilgisayarın üst tarafındaki bir etiket üzerine konumlandırılmış):
- İade Edilen Ürün Yetki Numarası (Dell destek teknisyeni tarafından verildiyse):
- İşletim sistemi ve sürümü:
- Aygıtlar:
- Genişletme kartları:
- Bir ağa bağlı mısınız? Evet/Hayır
- Ağ, sürüm ve ağ adaptörü:
- Programlar ve sürümleri:

Sistemin başlangıç dosyalarını belirlemek için işletim sisteminizin belgelerine bakın. Bilgisayara bir yazıcı bağlıysa, dosyaları yazdırın. Değilse, Dell'i aramadan önce bu dosyaları okuyun.

- Hata mesajı, uyarı kodu veya tanı kodu:
- Sorunun açıklaması ve gerçekleştirdiğiniz sorun giderme yordamları:

Dell'e Başvurma

ABD'deki müşterilerimiz 800-WWW-DELL (800-999-3355) numaralı telefonu arayabilir.

 **NOT:** Etkin bir internet bağlantınız yoksa, başvuru bilgilerinizi satış faturanızda, irsaliyede, fişte veya Dell ürün kataloğunda bulabilirsiniz.

Dell, çeşitli çevrimiçi ve telefonla destek ve hizmet seçenekleri sağlar. Bu hizmetlerin kullanılabilirliği ülkeye ve ürüne göre değişir ve bölgenizde bazı hizmetler verilemiyor olabilir. Satış, teknik destek veya müşteri hizmeti konularında Dell'e başvurmak için:

1. www.dell.com/contactdell adresini ziyaret edin.
2. Ülkenizi veya bölgenizi seçin.
3. Gereksiniminize uygun hizmet veya destek bağlantısını seçin.
4. Size en uygun Dell'e başvurma yöntemini seçin.

Daha Fazla Bilgi ve Kaynak Bulma

**Aşağıdakileri yapmanız
gerekirse:**

işletim sisteminizi yeniden yükleme

Şunlara bakın:

"Sistem Kurtarma Ortamı" sayfa 46

bilgisayarım için bir tanı programı çalıştırın

"Dell Diagnostics" sayfa 36

sistem yazılımını yeniden yükleme

"Dell İndirmelerim" sayfa 33

Microsoft® Windows® işletim sistemi ve özellikleri hakkında daha fazla bilgi için

support.dell.com

bilgisayarınızı yeni bir sabit disk gibi, yeni ya da ek bileşenlerle yükseltin

support.dell.com/manuals adresindeki *Servis El Kitabı*

aşınmış ya da arızalı bir parçayı yeniden takma ya da değiştirme



NOT: Bazı ülkelerde bilgisayarın açılması ve parçaları değiştirilmesi, garantinin geçerliliğini yitirmesine neden olabilir. Bilgisayarınızın içinde çalışmaya başlamadan önce garanti ve iade ilkelerini gözden geçirin.

Aşağıdakileri yapmanız gerekiyorsa:

bilgisayarınız için en iyi güvenlik uygulamaları bilgilerini bulma
Garanti bilgileri, Hükümler ve Koşullar (yalnızca ABD), Güvenlik yönergeleri, Düzenleyici bilgiler, Ergonomi bilgileri ve Son Kullanıcı Lisans Sözleşmesi

Servis etiketinizi ya da Hızlı Servis Kodunuzu bulma—**support.dell.com** adresinde bilgisayarınızı tanıtmak ya da teknik destek servisine başvurmak için servis etiketini kullanmanız gerekir

Şunlara bakın:

bilgisayarınızla birlikte gönderilen güvenlik ve düzenleyici bilgiler ve ayrıca aşağıdaki adreste bulunan Düzenlemelere Uygunluk Ana Sayfası'nı ziyaret edin:
www.dell.com/regulatory_compliance

bilgisayarınızın altında
Dell Destek Merkezi Dell Destek Merkezi'ni çalıştırmak için görev çubuğundaki  simgesini tıklatın.

**Aşağıdakileri yapmanız
gerekirse:**

sürücüler ve indirmeleri; beni oku
dosyalarını bulun

teknik destek ve ürün yardımına erişme
yeni alımlarınızın sipariş durumunu
denetleme

sık sorulan soruların çözümlerini ve bu
sorulara verilen yanıtları bulma



bilgisayarınızda yapılan teknik
güncellemelerle ilgili son dakika
güncellemeleri ya da teknisyenler veya
deneyimli kullanıcılar için gelişmiş teknik
referans materyalleri ile ilgili bilgileri bulma

Şunlara bakın:

support.dell.com

Temel Özellikler

Bu bölümde bilgisayarınızı kurarken, sürücülerini güncellerken ya da bilgisayarınızı yükseltirken ihtiyacınız olabilecek bilgiler verilmektedir. Daha ayrıntılı teknik özellikler için support.dell.com/manuals adresindeki *Kapsamlı Teknik Özellikler*'e bakın.

 **NOT:** Özellikler bölgeye göre değişebilir. Bilgisayarınızın yapılandırması hakkında daha fazla bilgi için **Başlat**  → **Yardım ve Destek**'i tıklayıp bilgisayarınızla ilgili bilgileri görüntüleme seçeneğini belirleyin.

Bilgisayar Modeli

Dell™ Inspiron™ 560

Dell Inspiron 570

İşlemci Tipleri

Inspiron 560	Intel® Celeron® Intel Pentium® Çift-Çekirdekli Intel Core™2 Duo Intel Core2 Quad
Inspiron 570	AMD® Sempron™ AMD Athlon™ II X2/X3/X4 AMD Phenom™ II X2/X3/X4

Sürücüler

Dışarıdan ulaşılabilenler	SATA DVD-ROM, SATA DVD+/-RW Süper Çoklu Sürücü, veya Blu-ray Disc™ combo sürücü için iki 5,25-inç yuva bir 3,5 inç FlexBay
İçeriden ulaşılabilenler	SATA sabit sürücüler için iki 3,5 inç sürücü yuvası

Bilgisayar Bilgileri

Sistem yonga kümesi	Intel G43 (Inspiron 560) AMD 785G (Inspiron 570)
---------------------	---

Bellek

Konnektörler	kullanıcı tarafından erişilebilen dört DIMM yuvası
Kapasiteler	1 GB ve 2 GB

Bellek

Bellek türü	DDR3 DIMM; sadece ECC olmayan bellek
Minimum	1 GB
Maksimum	8 GB

 **NOT:** Bellek yükselme hakkında yönergeler için, bkz. support.dell.com/manuals adresindeki *Servis El Kitabı*.

Ekran

Tümleşik	Intel GMA X4500 (Inspiron 560) ATI Radeon™ HD 4200 (Inspiron 570)
Ayrı	PCI Express x16 kart (isteğe bağlı)

Ses

Tür	tümleşik 7.1 kanallı Yüksek Tanımlı Ses
-----	--

Harici Konnektörler

Ağ adaptörü	bir adet RJ45 konnektör
USB	iki ön-panel ve dört arka panel USB 2.0 uyumlu konnektör
Ses	ön panel — kulaklık ve mikrofon konnektörleri arka panel — 7.1 kanal desteği için altı konnektör
Ekran	bir 15 delikli VGA konnektörü ve bir 19 pimli HDMI konnektörü

İletişim

Kablosuz (isteğe bağlı)	802.11a/b/g/n destekleyen PCI Express Wi-Fi kartı
Modem (isteğe bağlı)	PCI modem

Güç

Watt Değeri	300 W
Voltaj	115/230 VAC
Düğme pil	CR2032 lityum

Fiziksel

Yükseklik	375,92 mm (14,80 inç)
Genişlik	176,02 mm (6,93 inç)
Derinlik	442,98 mm (17,44 inç)
Ağırlık (şuradan başlayarak)	7,9 kg (17,4 lb)

Bilgisayar Ortamı

Sıcaklık aralıkları:

Çalışma 10°C - 35°C (50°F - 95°F)

Depolama -40°C - 65°C (-40°F - 149°F)

Bağıl nem (en yüksek): %20 ila %80 (yoğuşmasız)

En yüksek titreşim (kullanıcı ortamını uyaran rasgele titreşim tayfı kullanılarak):

Çalışma 0,25 GRMS

Çalışma dışı 2,2 GRMS

Bilgisayar Ortamı

Maksimum darbe (çalışırken — Dell Diagnostics programı sabit sürücüde çalışırken 2 ms'lik yarım sinüs darbesiyle hesaplanmıştır; çalışmazken: sabit sürücü başlığı durdurulmuş konumdayken 2 ms'lik yarım sinüs darbesiyle hesaplanmıştır):

Çalışma 40G 2 ms'lik saniyelik değişikliklikle 20 in/s (51 cm/s)

Çalışma dışı 50G 26ms'lik saniyelik değişikliklikle 320 in/s (813 cm/s)

Yükseklik (en çok):

Çalışma -15,2 - 3048 m
(-50 - 10.000 ft)

Depolama -15,2 - 10.668 m
(-50 - 35.000 ft)

Havadan geçen madde düzeyi ISA-S71.04-1985 ile tanımlanan biçimde G2 veya düşük

Ek

Macrovision Ürün Bildirimi

Bu ürün Macrovision Corporation ve diğer hak sahipleri tarafından sahip olunan bazı ABD patent yöntem iddiaları ve diğer fikri mülkiyet hakları tarafından korunan telif hakkı koruma teknolojisini içerir. Bu telif hakkı koruma teknolojisinin kullanım yetkisi Macrovision Corporation tarafından verilmelidir ve Macrovision Corporation tarafından başka türlü bir yetki verilmediyse, yalnızca ev için ve diğer sınırlı görüntüleme kullanımları için amaçlanmalıdır. Tersine mühendislik ya da demonte etme yasaktır.

NOM veya Resmi Meksika Standardı'na İlişkin Bilgiler (Sadece Meksika)

Aşağıdaki bilgiler, Resmi Meksika Standardı (NOM)'a uygun olarak bu belgede açıklanan aygıt(lar)ın içinde verilmektedir:

İthalatçı:

Dell México S.A. de C.V.

Paseo de la Reforma 2620 – 11°

Col. Lomas Altas

11950 México, D.F.

Tescilli model numarası	Voltaj	Frekans	Elektrik tüketimi
DCME	115/230 VAC	50/60 Hz	7.0/4.0 A
D06M	115/230 VAC	50/60 Hz	7.0/4.0 A

Ayrıntılar için, bilgisayarınızla birlikte gelen güvenlik bilgilerini okuyun.

Ek güvenlik en iyi uygulama bilgileri için www.dell.com/regulatory_compliance adresindeki Yasal Uygunluk Ana Sayfasına bakın.

Dizin

A

- ağ bağlantısı
 - sabitleme **26**
- ağ konnektörü
 - yer **21**

B

- bağlama
 - isteğe bağlı ağ kablosu **9**
- bellek desteği **62**
- bellek sorunları
 - çözme **29**
- bilgisayarın kapasitesi **22**

C

- CD'ler, oynama ve yaratma **22**

Ç

- çıkarma düğmesi **16**

D

- DellConnect **50**
- Dell DataSafe Çevrimiçi Yedekleme **24**
- Dell Diagnostics programı **36**
- Dell'e çevrimiçi başvurma **56**
- Dell Factory Image Restore **47**
- Dell'i arama **54**
- destek e-posta adresleri **51**
- destek siteleri
 - dünya genelinde **51**
- Donanım Sorun Giderici **36**
- donanım sorunları
 - tanılama **36**

E

e-posta adresleri
teknik destek için **51**

F

fabrika imajını geri yükleme **47**
FTP oturumu açma, anonim **51**

G

garanti kapsamındaki iadeler **53**
güç düğmesi **17**
güç sorunları, çözme **27**

I

İnternet bağlantısı **13**
işlemci **61**
ISS
İnternet Servis Sağlayıcı **13**

K

kablosuz ağ bağlantısı **26**
kulaklık
ön konnektör **16**

M

müşteri hizmetleri **50**

Ö

önden görünüm konnektörleri **16**
özellikler **61**

S

sabit disk etkinlik ışığı **17**
sabit sürücü
tür **62**
sipariş durumu **52**
Sistem Geri Yükleme **42**
Sistem İletileri **33**

sıcaklık

çalışma ve depolama aralıkları **64**

sorunlar, çözüme **25**

sorunları çözüme **25**

sürücüler ve yüklemeler **60**

T

Tanı Denetim Listesi **55**

teknik destek **50**

Ü

ürünler

bilgi ve satın alma **52**

ürünleri gönderme

iade ya da onarım için **53**

U

USB 2.0

arka konnektörler **21**

ön konnektörler **16**

W

Windows

Program Uyumluluk Sihirbazı **30**

Y

yazılım özellikleri **22**

yazılım sorunları **30**

yonga kümesi **62**

İrlanda'da basılmıştır.

www.dell.com | support.dell.com



0HXMORA00